

〈一品逸品〉桑野艇・取り扱い商品は弊社ホームページに載せておりますが、中には載っていないモノもあります。お客様からのご相談・ご要望に応じて、様々な一品（特注品）を開発・作成させていただくことがあるからです。例えば、「パラローイング艇のサイド負け」という課題をいただき、最初は非対称フィンを思いつきました（実際にそういう製品があります）。しかし、まずは確実な効果を得るために「固定式ラダー」のような貼り付けプレートを作りました（5~25°まで5°刻み）。結果、5°で十分な効果があって使えそう！となり、2.5°を追加作成、成功例になりそうで、その内ラインナップに加えて逸品になるかもしれません。「開発」はそうそう効率が良くなく、もちろん失敗もあります。しかしチャレンジで得るものも多いと言えます。この例ではフィンの微妙な角度・形状も結構大きく影響することを再認識させられました。安定・高品質なものを作り続けつつ、しかし他方でチャレンジを忘れないでモノづくりを高めていきたいと思っています。

【小澤】

●CROKER 新作オール登場！

CROKER オールから新作の小径オール【Arrow】が発売されました！Arrowは写真左のように細いシャフトで、ブレード全体が従来のもより薄い専用のものが開発されました。現在発売されているのはS39/S39 soft/S39 stiffの3種類のシャフトになり、硬さはそれぞれS2/S2 soft/S2 stiffとほぼ同じ。重量は150g程軽くなりました（CROKER・Concept2の中で最軽量）。実際に漕いでみた方によると、ブレードが薄く、シャフトが細くなったことで従来のCROKERよりシャープな漕ぎ心地になっているとのこと。税抜価格は1set ¥100,000。今までコンセプト派だった方もこの機会に乗り換えてみてはいかがでしょうか？



〈写真左：CROKER ダレン氏〉

●全日本選手権レポート 【黄瀬】

9/11~14にかけて埼玉県戸田市で開催された全日本選手権に出店しました。数年前から戸田で大きな大会が開催される際には桑野ブースを出し、参加クルーの方が一に備えています。今年全日本選手権では、W2-でWinTech艇が優勝、その他計6種目8クルーが桑野艇で入賞しました。

また、今大会に合わせてCROKERのダレン氏が来日。CROKERの小径オール【Arrow】のPRの他、日本の様子を見ていただきました。CROKERオールは折れない限り問題なく使えるので、スリーブやグリップの交換など定期的にメンテナンスをして長く使って欲しい、また新しいArrowオールも含め、CROKERにはグレードがいくつかあるので、高いものが良いというわけではなく用途によって使い分けて欲しいとのことでした。

●ウイングナット（蝶ネジ）が外れないときは… 【小澤】

ストレッチャーやシートレールにはウイングナット（蝶ネジ）が使われています。手で簡単に締め・緩めができ便利ですが、そこには「手で締める程度の力で締めて」という意図もあります。「レース中に緩んではイケナイから」ということもあります。工具で力いっぱい締めると悪循環になるのでご用心！反対に「固く締まっています手だけではとても緩まない！」ということもありますね。プライヤーも使えるでしょうが、艇内の見えないところでは慣れていないと難しいことでしょう。ウイングナット用のソケットビットも市販されていますが、手作り工具も便利です。図は桑野社員のアイデアでできたグッズで、手の平サイズの木やアルミブロックの中心に貫通孔を開け、溝を切ったものです。工具箱にひとつあればとても便利！工夫次第では色々なこだわりや別のアイデアを添え、自分だけの逸品にすることもできますよ。他に、アイナット（M8）にスリットを切ったものもなかなか便利です。

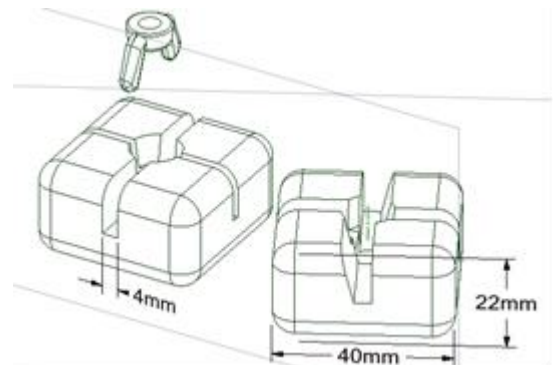

●お知らせ 長崎国体について

10月18日（土）~21日（火）に長崎県形上湾ボートコースにて国体が開催されます。今大会の艇は昨年の福岡インターハイで使用された艇と同じものになります。各艇種の図面は弊社ホームページへ掲載していますので、パーツをご用意される方はご確認ください（<http://k-boat.co.jp/dl/nagasakiSF.htm>）。

また、大会期間中は展示ブースを設置します。現地でもパーツの受け渡しをご希望の方は、確実にお渡しできますよう、事前に弊社宛にご連絡頂きますようご協力をお願い申し上げます。

BOAT TIMESの配信停止を希望される方は、お手数ですがFAX(077-598-2505)またはE-mail(kuwano@k-boat.co.jp)で弊社までご連絡下さい。また、ご意見・ご感想などもお待ちしております。次号は10/24発行予定です。