

BOAT TIMES

桑野造船株式会社

〒520-0243 大津市堅田 1-21-2 TEL : 077-573-8001 FAX : 077-573-8002

URL : <http://www.k-boat.co.jp> E-mail : kuwano@k-boat.co.jp

KUWANO FAX 通信

<Vol. 89>

2012/ 10 / 19 発行

編集 武藤 智子

新社長として、工場内の造船工程をいろいろと見て、作業を学んでいます。Boat Times ではユーザーの皆様も知らない? かもしれないもの・作業を紹介していきます。

右の写真は塗料を自動で混ぜる機械です。桑野では艇やオール塗装をしていますが、その時に使用する塗料は1日に何度か混ぜる必要があります。すべての色を手で混ぜるのは大変ですよ? でもこの機械なら、全部の塗料をスイッチ一つで同時に混ぜてくれるのです! たくさんの塗料を扱う桑野ならではの機械ですね。

【小沢】



●ぎふ清流国体レポート

【小楠】

初めての国体にメンテナンス支援として参加させていただきました。大会にメンテナンスとして参加させていただくのは2回目ですが不慣れなところが有りご迷惑をおかけした事誠に申し訳ありませんでした。今回の大会では、シートレールが曲がったことやリガーボルトのねじ山が潰れてナットが回らないということが多々ありました。シートレールの件では、レールがデッキ端から張り出しすぎていることが原因でした。今回の大会ではデッキ端からの張り出しを12cm以下にするように配艇・計測委員会がお願いされた後からはシートレールが曲がったという報告が少なくなりました。選手の皆様のご協力のおかげでシートレールが曲がる件数が少なくなりました。ありがとうございました。

リガーボルトの件では原因の一つとして締めすぎによるものがあります。締めすぎることによってボートの耐久性も徐々に落ちてしまうので固く締めないようお願いいたします。これからもメンテナンスに参加させていただくので宜しくお願いいたします。

●バックステー・リガーパイプ修正ベンダーの作り方

<作り方>

図のように斜めに切り取る(ノコギリで切り込みを入れてからマイナスドライバーを打ち込むと簡単に外れます)。バックステーがあたる部分はやすりで丸く削ってください。溝より上の部分は折れやすいので十分な長さをとってください。

<使い方>

写真のように曲がったバックステーを溝に入れて矢印の方向に少しずつ力を加えて修正してください。柔らかい木材だと折れてしまうことがありますのでお気をつけください。溝より上にビスを打つと多少折れにくくなります。

30分~1時間ほどで作れますのでぜひチャレンジしてみてください。ご不明な点等ございましたらお気軽にお問い合わせ下さい。

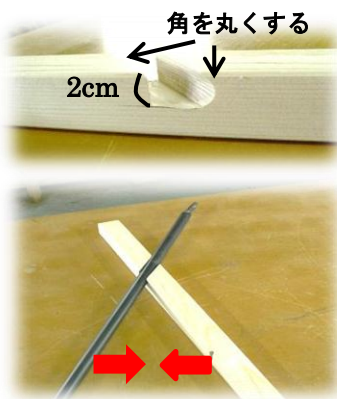
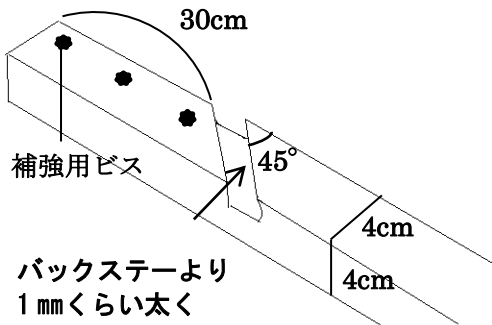

<用意するもの>

なるべく固い木材(4×4×100cmくらい)
ノコギリ、マイナスドライバー、金槌、やすり

●お知らせ

*2013年 Rowing カレンダー購入者募集中!!

今年も Rowing カレンダーを発売します。価格は3000円+送料の見込みです(注文数量による)。購入希望者は11月20日までにメールまたはお電話でご連絡ください。

*Concept2 エルゴ モデルDのカラーが変更しました

2012年9月27日よりローイングエルゴメーターモデルDのカラーがグレーからブラックに変更になりました。機能性や価格は従来と同じです。

*お買い得艇情報

世界 Jr. 選手権で使用した中古艇を販売します。艇数に限りがありますので、ご希望の方はお早めにご連絡ください。

M4X A1	アルミウイングリガー	1艇	¥1,800,000
W4X A1	アルミウイングリガー	2艇	¥1,800,000
M1X A1	アルミウイングリガー	1艇	¥700,000
M1X A1	アルミウイングリガー	1艇	¥700,000

(消費税・運搬費別)



03

岐阜国体の際はアンケートにご協力いただきありがとうございました。当選者の方には本日商品を送らせていただきました。BOAT TIMES の配信停止をご希望される方は、お手数ですがFAX(077-573-8002)またはE-mail(kuwano@k-boat.co.jp)で弊社までご連絡下さい。また、ご意見・ご感想などもお待ちしております。次号は11/20発行です。